



ZS33-M060.51 K2S15

手动换刀

产品编号 13201039

用于高速铣削、磨削、钻孔、雕刻的电主轴

轴承

混合球轴承 (个)	2 (前部)
钢球轴承 (个)	1 (后部)
永久油脂润滑	免维护

电机

电机技术	三相同步驱动装置 (无刷、无传感器)
频率	1.000 HZ
电机极数 (成对)	1
额定转速	60.000 rpm
加速/制动参数 每秒	10 000 rpm (按照咨询执行的其他参数)

功率值

主轴支架冷却

	Pmax./5s	S6-60%	S1-100%	
额定输出功率	0,91	0,76	0,71	[kW]
扭矩	0,149	0,126	0,119	[Nm]
电压	51	52	48	[V]
电流	15	13,1	12,5	[A]

功率值

无冷却

	Pmax./5s	S6-60%	S1-100%	
额定输出功率	0,65	0,52	0,38	[kW]
扭矩	0,108	0,085	0,068	[Nm]
电压	45	42	40	[V]
电流	11,9	9,6	7,6	[A]

ZS33-M060.51 K2S15

手动换刀
产品编号 13201039

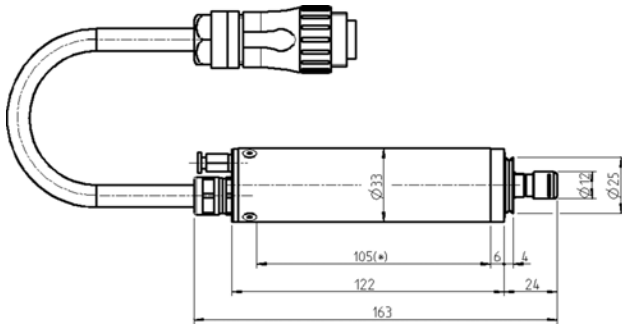

尺寸

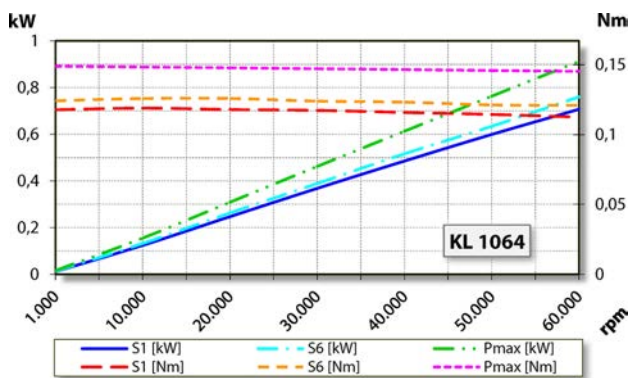

功率图

主轴支架冷却

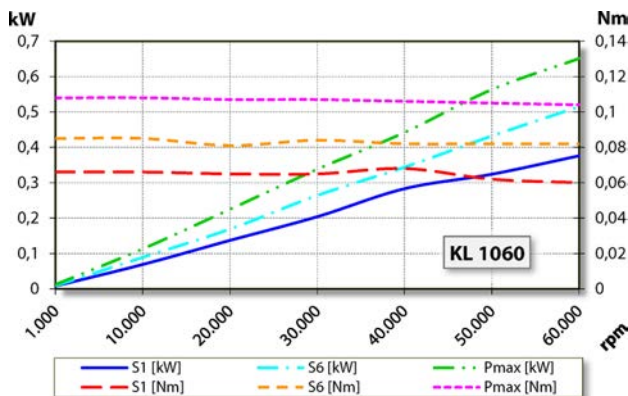

功率图

无冷却

功率测定完成于公司内部的电机试验台。

特征

电机保护	PTC 100° C
外壳	铝
外壳直径	33 mm
冷却	无冷却
散热	通过电主轴托架
外壳温度	< + 45° C
工作环境温度	+ 10° C ~ + 45° C
空气轴封	
防护等级 (已打开密封空气)	IP54
刀具更换	手动换刀
夹头型号	ER 8 可选配件
夹紧范围最大为	5 mm (13/64")
右转	
设备插头	7 针 (Amphenol C16-1) 电缆长度 2 m
重量	~ 0,62 kg
内部锥体径跳	< 1 μ