



F100-H636.201 K0,5RW2V

Hidrolik koni deęiřimi

Eřya numarası **10406066-01**

Yüksek hızlı frezeleme, tařlama, delme ve oyma iřlemleri için SF mil

Yatak

Hibrit küresel yatak (adet)	4
Ömür boyu gres yaęlamalı	bakım gerekmez

Motor

Motortechnologie	Üç fazlı asenkron tahrik (fırçasız ve sensörsüz)
Frekans	1.200 HZ
Motor kutup sayısı (çiftler)	2
Nominal devir sayısı	36.000 dev/dak
Hızlanma/frenleme deęeri Saniye başına	10 000 dev/dak (dięer deęerler için danıřın)

Güç deęerleri

Sıvı ile soęutulmuř

	Pmax./5s	S6-%60	S1-%100	
Nominal güç	16,1	11,5	10	[kW]
Tork	6,85	5,19	4,7	[Nm]
Gerilim	380	380	380	[V]
Akım	38,4	28,5	25,7	[A]

F100-H636.201 K0,5RW2V

Hidrolik koni deęiřimi

Eřya numarası **10406066-01**

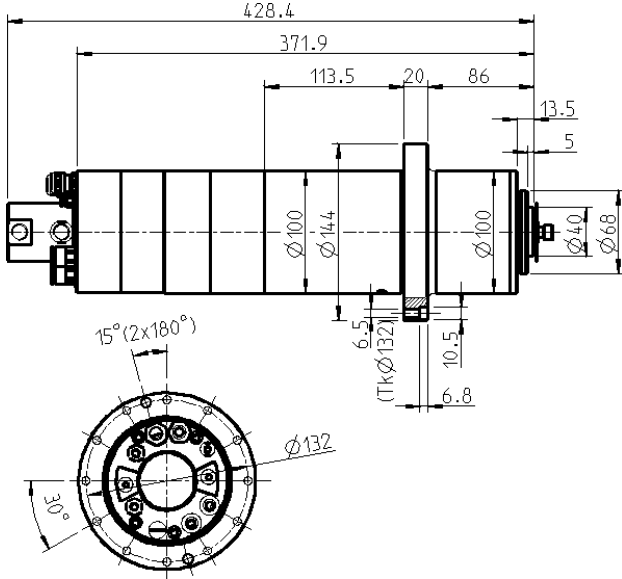

Ebatlar

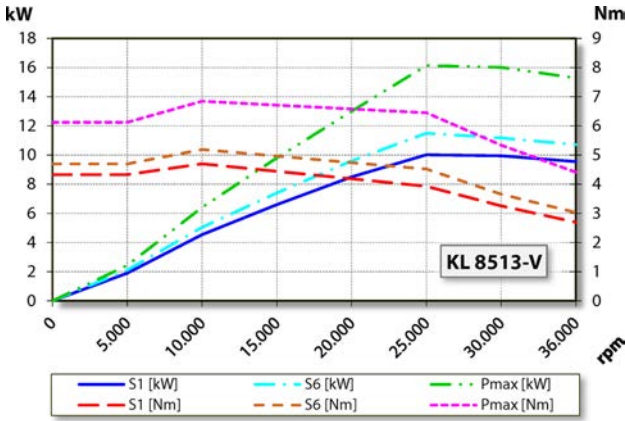

Güç diyagramı

Sıvı ile sođutulmuř

Güç belirleme iřlemi, iřletmeye ait motor test yerinde gerekleřtirilir.

Özellikler

Devir sayısı sezicisi	Vektör regülasyonu
Ölçüm diřlisi	Diř = 148 Modül = 0,3
Motor koruması	PTC 150° C Pt1000
Gövde	Paslanmaz elik
Gövde apı	100 mm
Flanř apı	144 mm
Diř aıklıđı dairesi	Ø 132 mm (12 x Ø 6,5) vidalar için: M6
Sođutma	Sıvı ile sođutulmuř
İřletim evre sıcaklıđı	+ 10° C ... + 45° C
Blokaj havası	
Koruma sınıfı (blokaj havası devreye sokulmuř)	IP54
Koni temizleme	
İ sođutucu madde beslemesi	
Dönme uygulaması	< 140 bar < 24,3 L/dak
Takım deđiřimi	Hidrolik koni deđiřimi
Alet yuvası	HSK-E 40
Takım konisi denetimi	endüktif
3 Pozisyon	gerilmiř, gevřetilmiř, dıřarı atılmıř
Pens aralıđı azami	16 mm
Sađ ve Sol dönüřlü	
Fiř	5 kutuplu (ECTA 133) Kablo uzunluđu 0,5 m (Motor fazları) 12 kutuplu (ECTA 133) + 17 kutuplu Kablo uzunluđu 0,5 m (Sensör sistemi)
Ađırlık	~ 16 kg
İ koni salgısı	< 1 µ
Eksenel kaırlık	< 1 µ