



F80-M530.05 K02S5R

Substituição manual do cone

Número de artigo **10205019**

Spindle HF para fresar, esmerilar, furar, gravar a alta velocidade

Mancal

Rolamentos híbridos (unidade)	4
Lubrificação com graxa para toda a vida útil	isento de manutenção

Motor

Tecnologia de motores	Acionamento assíncrono de 3 fases (sem escovas nem sensores)
Frequência	1.000 HZ
Nº de polos do motor (pares)	2
Velocidade nominal	30.000 rpm
Valor de aceleração/frenagem Por segundo	10 000 rpm (outros valores após consulta)

Valores de potência

Por líquido

	Pmáx./5s	S6-60%	S1-100%	
Potência nominal	6,9	5,2	4,6	[kW]
Binário	2,94	2,02	1,88	[Nm]
Tensão	351	354	366	[V]
Corrente	16	11	10	[A]

F80-M530.05 K02S5R

Substituição manual do cone
Número de artigo **10205019**

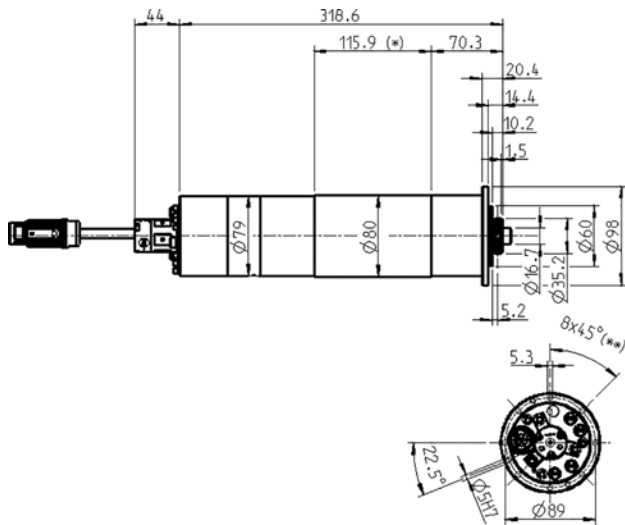

Dimensões



Diagrama de potência

Por líquido

A avaliação do desempenho foi efetuada na instalação de ensaio de motores do explorador.

Características

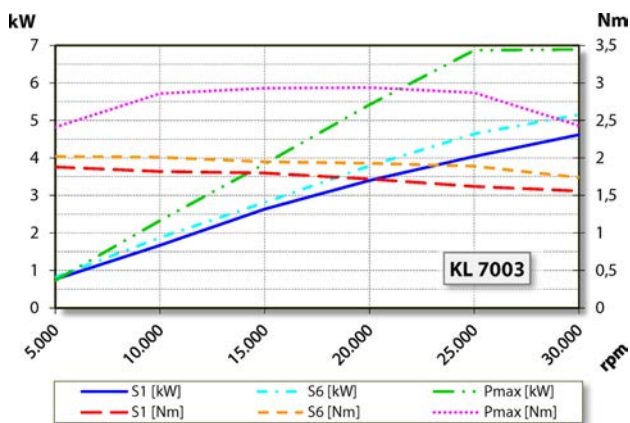
Indicador de r.p.m.	Resistor magnético (TTL) Número de sinais = 6
Proteção do motor	PTC 160 °C
Caixa	Aço inoxidável
Diâmetro da caixa	80 mm
Diâmetro do flange	98 mm
Círculo primitivo	Ø 89 mm (8 x Ø 5,3) para parafusos: M5
Refrigeração	por líquido
Temperatura ambiente de funcionamento	+ 10° C ... + 45° C
Ar de vedação	
Tipo de proteção (ar de vedação ligado)	IP54
Alimentação interior do fluido de refrigeração	
Junta rotativa	< 80 bar < 10 L/min
Troca de ferramenta	Substituição manual do cone
Suporte para a ferramenta	HSK-C 32
Capacidade de fixação até	13 mm
Marcha à direita e marcha à esquerda	
Ficha do aparelho	9 polos (SpeedTEC) Comprimento do cabo 0,2 m
Peso	~ 8 kg
Deslocamento radial do cone interior	< 1 µ
Deslocamento axial	< 1 µ